

Guia de instalacion  
**LUMAFLEX ENERGY**  
**Omnisports Reference Multi-Use**

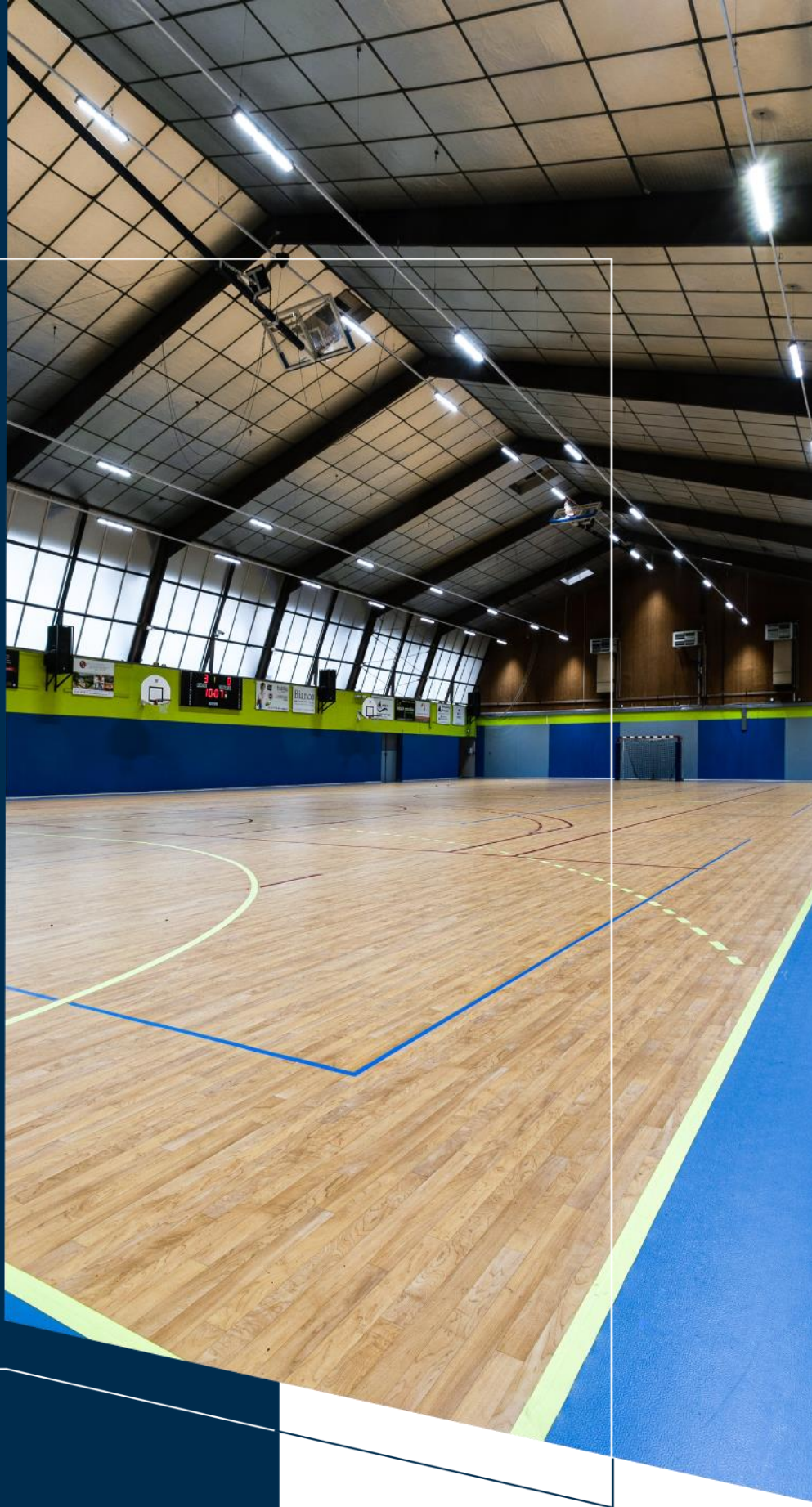

### PREAMBULO

Para ofrecerle unas instrucciones óptimas al usuario, esta guía de instalación debe seguirse escrupulosamente para garantizar la instalación de acuerdo con las reglas del fabricante, garantizando con ello el mejor rendimiento deportivo.

De lo contrario, Tarkett Sports no se hace responsable de los daños derivados de la instalación. Cualquier uso del producto, para fines distintos a los descritos a continuación, en las condiciones de uso, debe estar sujeto a la aprobación previa de Tarkett Sports.

Para obtener más información, comuníquese con su distribuidor, que podrá guiarlo y brindarle asesoramiento y asistencia.



*Antes de su implementación, verifique la calidad de los productos entregados. Si el recubrimiento está defectuoso, notifíquelo a Tarkett Sports. Si la instalación del Producto está en progreso, el trabajo debe ser interrumpido en el momento del descubrimiento del defecto, de lo contrario la Garantía no puede aplicarse.*

Como todos los productos naturales, la madera reacciona a las condiciones higrométricas (humedad relativa). La madera encoge con el calor y se hincha cuando se expone a alta humedad relativa. Cuando la madera ha sido expuesta, por un período prolongado, a alta humedad relativa, o por el contrario, en condiciones de sequía severa, los daños engendrados serán irremediables. Por eso es muy importante mantener una humedad relativa del 40 al 60%, dentro del gimnasio

### PREPARACION DE LA BASE

La base debe estar plana, limpia, saneada, seca y sólida.

El nivel de humedad en el hormigón o en la base de cemento debe respetar las normas locales vigentes en cada país.

Por ejemplo: España  $\leq 3\%$ , Francia  $\leq 4.5\%$  y Alemania  $<2\%$  (método CM), ...

Revestimientos respondiendo a la norma NF EN 14904	Necesidades
Aspecto de la superficie	Lisa
Planimetría	6 mm sobre la regla de 3 m
Altimetría	+/- 1cm en comparación con la cota teórica
Humedad medida sobre base de cemento	Según las reglas locales
Humedad medida sobre base de anhidrita	< 0,5%
Tratamiento de las juntas aserradas	Yes
Tratamiento de las fisuras < 1mm	Yes

Es necesario un compuesto nivelador si la planimetría no es conforme y / o si el aspecto de la superficie no es liso.

Si la base está expuesta a la humedad ascendente, es necesario aplicar una resina epoxi impermeable antes de aplicar el compuesto nivelador.

Para reparaciones puntuales del hormigón utilizar un mortero de reparación específico resistente a la humedad.

## INSTALACION EN OBRA

### 1 – CONDICIONES GENERALES



Los paneles Lumaflex deben almacenarse en sus paletas respectivas en una habitación cerrada y seca, con una temperatura entre 15 y 20 ° C. La humedad relativa del aire debe estar constantemente entre 40 y 60%.



El embalaje de los paneles Lumaflex solo debe retirarse antes de la instalación. Los paneles Lumaflex deben aclimatarse en el gimnasio 24 horas antes de la instalación. La temperatura durante la instalación también debe estar entre 15 y 20 ° C.

### 2 – INSTALACIÓN DE BARRERA DE VAPOR: TARFILM

Desenrolle y coloque la primera tira, luego coloque la segunda tira cubriendo los primeros 20 cm de ancho, aplique una cinta de PVC para unir estas dos tiras, continúe con las otras tiras. No olvide subir el Tarfilm de 10 cm a lo largo de las paredes periféricas. Referencia: 1027006 (1 rollo = ancho 3m x largo 40m = 120m<sup>2</sup>, espesor 200μ).

En cuanto a los sustratos de asfalto, o cualquier otro sustrato que pueda presentar un riesgo de aumento de la contaminación o la humedad, deberá duplicar la capa de película con una colocación de 90 ° para la segunda capa.

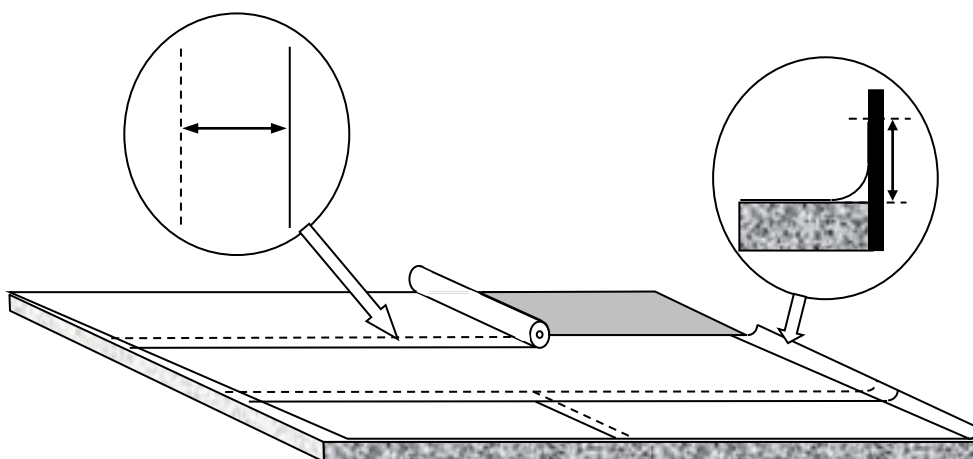

### INSTALACION EN OBRA

#### 3 – INSTALACION TARFOAM 60 (15mm)

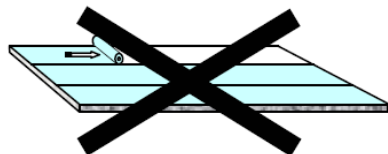
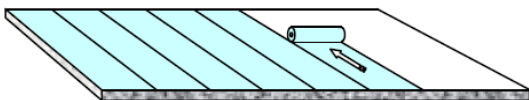

Desenrollar la espuma en la dirección transversal de la habitación ref. 1027008 (1 rollo = ancho 1.6m x largo 25m = 40m<sup>2</sup>) durante 12 horas sin tensión y libre en toda la superficie. Tarkett Sports recomienda que el Tarfoam se instale en el sentido transversal para evitar las juntas de cabeza en el área de juego.

Para tratar una junta de la cabeza, cubra el extremo del rollo que se conectará con la segunda por 10 cm, permita que la espuma libre y sin tensión descanse durante 12 horas, luego corte el exceso de espuma antes de pegar la junta de cabeza.

No olvide localizar en la espuma, el centro de reservas, para permitir que se identifiquen más tarde al instalar las trampillas.

A la derecha de las aberturas de las puertas, deje 10 cm de ancho sin espuma; Esto será reemplazado por una madera contrachapada de 15 mm que reforzará el paso de la puerta. Se puede usar el mismo proceso para reforzar las superficies que tienen que soportar cargas pesadas. Sin embargo, no debe olvidar que las áreas que ha reforzado no cumplirán con los requisitos de la norma EN 14904.

#### 4 – LACIÓN DEL PANEL DE LUMAFLEX ENERGY

Paneles Lumaflex Energy: longitud 2490 mm X ancho 395 mm X espesor 15 mm, vendido por 2 (1.97m<sup>2</sup>)



Parte posterior del panel Lumaflex: este lado debe descansar sobre la espuma



Corte los paneles para obtener un ensamblaje homogéneo y resistente. Longitud mínima del panel: 790 mm.

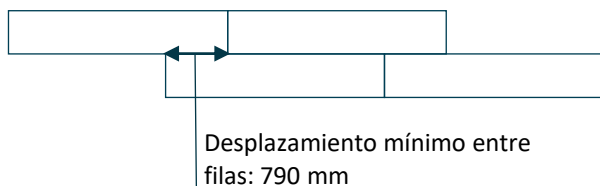

## INSTALACION EN OBRA

Continúe con la instalación de los paneles Lumaflex Energy - Pegue la ranura de la lengüeta con pegamento Lumaglu, ref. 1551075 (bote de 5 kg).

Una boquilla especial hace posible aplicar el pegamento Lumaglu de manera efectiva en la ranura de la lengüeta. Limpie esta boquilla regularmente para evitar que el pegamento obstruya los orificios de salida del pegamento.

Además, use un pegamento para madera D3 en una botella respetando las cantidades que se aplicarán.

Con 10 kg de pegamento, se puede instalar alrededor de 200 m<sup>2</sup>. Es necesario verificar que se deposita la cantidad correcta de pegamento para obtener una buena adhesión del sistema de fijación, así como una estructura homogénea, de lo contrario, la instalación no se realizará de acuerdo con las buenas prácticas.

1551088 MAQUINA DE ENCOLADO LUMAFLEX  
1551089 BOQUILLA LUMAFLEX

Boquilla Lumaflex

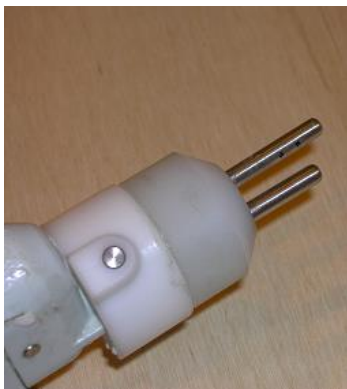

Máquina de encolado



Se requiere una presión de 4,5 bares para operar la máquina de pegamento.



**No olvidar revisar regularmente la cantidad de pegamento aplicado.**

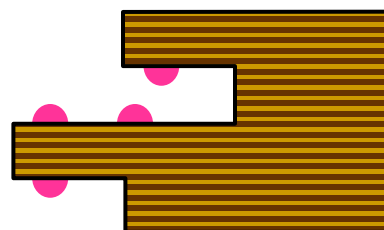

**Verifique que el pegamento esté correctamente distribuido sobre la ranura de la lengüeta**

### INSTALACION EN OBRA

Respete el espacio de expansión en la periferia de la sala.

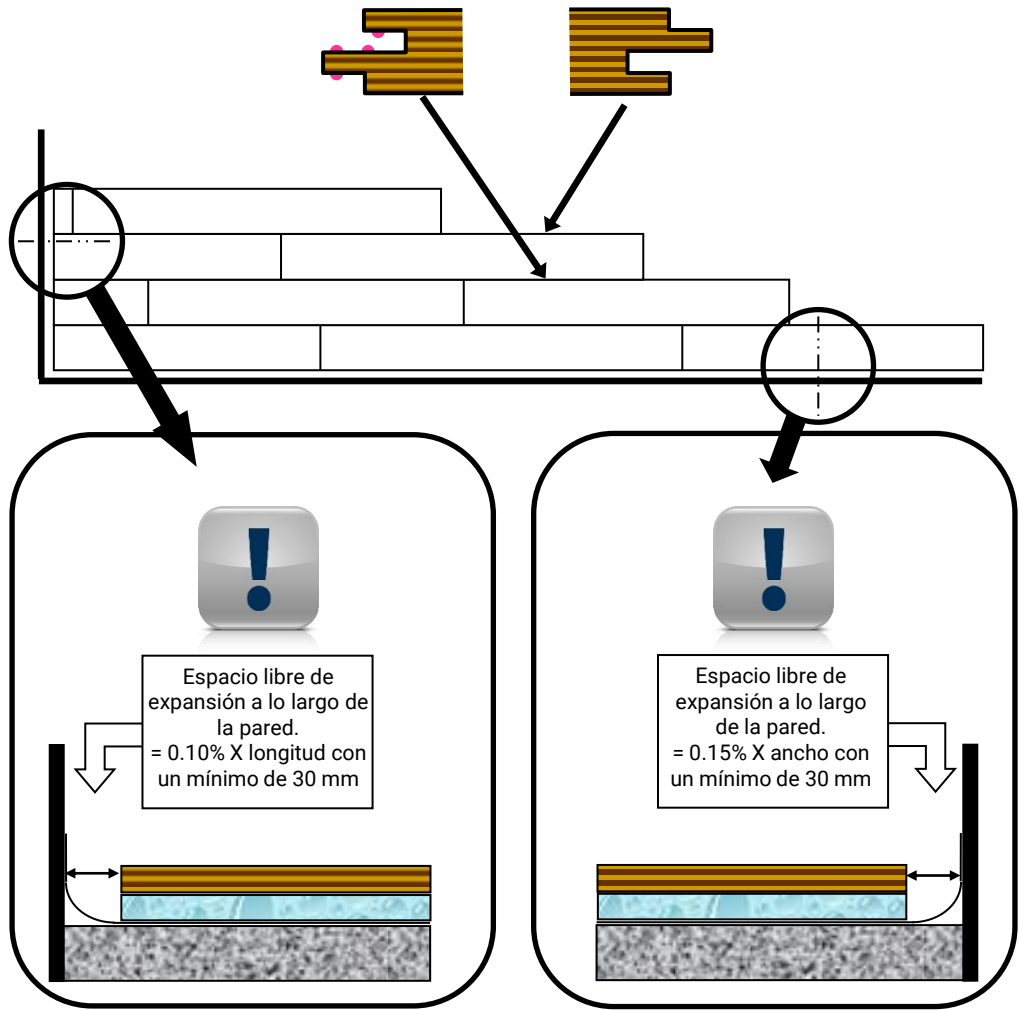

Los paneles deben estar perfectamente unidos.

Cualquier pegamento excesivo debe limpiarse inmediatamente después de ensamblar los paneles.

Después del ensamblaje, se recomienda lijar la superficie con un solo cepillo para eliminar todos los defectos de la superficie.

El uso de un relleno puntual como Eurocol 900 HELMIPLAN DSP puede ser necesario si se observan espacios entre los paneles, luego siga las recomendaciones del proveedor.



## INSTALLATION

### 5 – INSTALACION DE LAS TRAMPILLAS

Durante el ensamblaje del sistema, ubique el centro de reserva, realice una extracción de acuerdo con las siguientes medidas (verifique sistemáticamente el diámetro y la profundidad de cada parte de la trampilla antes de la perforación de la construcción).

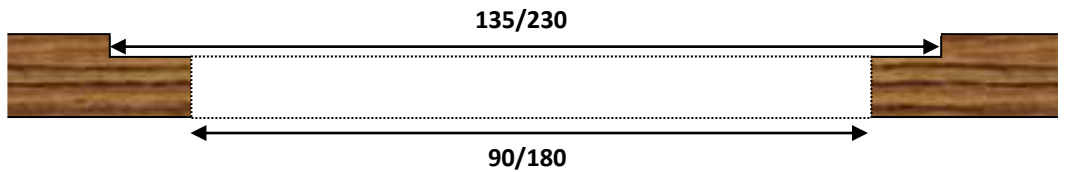
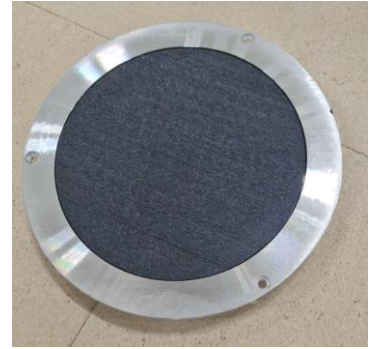

Pegado del marco de la trampilla con sellador adhesivo de PU

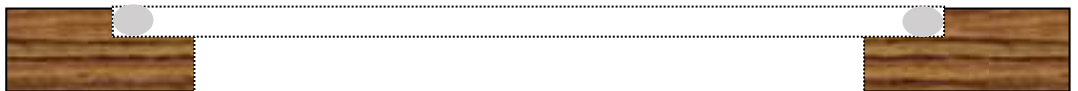

Limpie el marco de la trampilla con acetona antes de colocarlo en su lugar

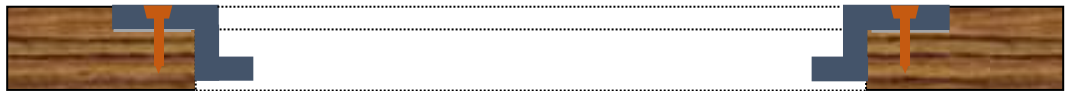

Coloque las trampillas cubiertas con Omnisports Reference Multi-use



### INSTALACION EN OBRA

#### 6 – INSTALACION DEL OMNISPORTS MULTI-USE



Después de la instalación, la temperatura ambiente debe mantenerse entre 15 y 28°C. El nivel de humedad debe estar entre 35 y 65%.



El recubrimiento debe colocarse a una temperatura ambiente  $\geq 15^{\circ}\text{C}$  y la base  $\geq 12^{\circ}\text{C}$ . El nivel de humedad debe estar entre 35 y 65%.

Los rollos de Omnisports deben estar almacenados horizontalmente, sobre un soporte plano, seco y sin asperezas y no deben estar apilados.



Tarkett Sports recomienda instalar Omnisports en la dirección del juego. No mezcle los baños para un mismo color.

Trace el eje transversal y longitudinal en el suelo.

Desenrolle los rollos a lo largo del eje longitudinal, respetando el orden cronológico de fabricación de los rollos, y dejando un espacio de 1 cm entre ellos y deje relajar durante un mínimo de 24 horas.

Al día siguiente y después de la relajación, ajuste los rollos de omnisport en los bordes, generando una junta  $< 1\text{ mm}$ .

Corte los bordes si están dañados o no rectos.

**Colores lisos :  
sentido inverso**

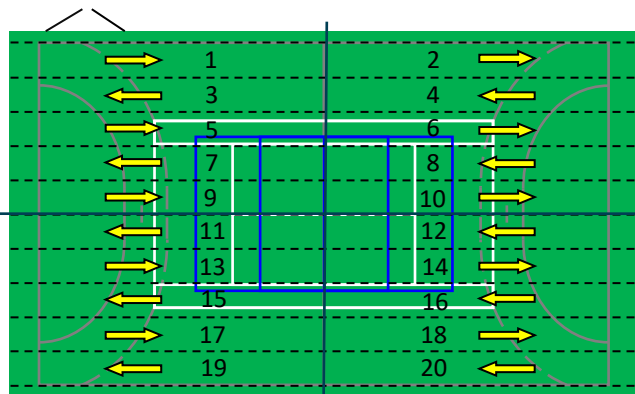

**Diseños de madera:  
mismo sentido**

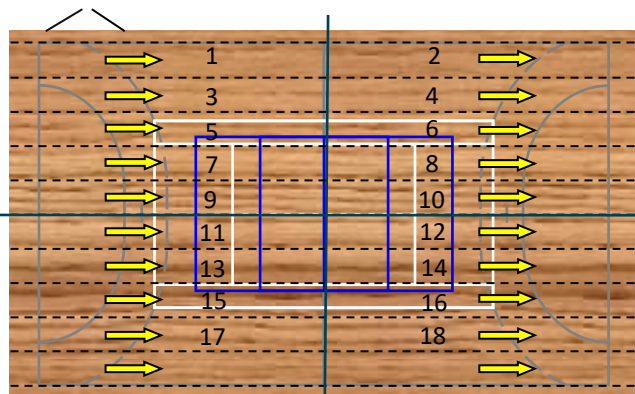



## INSTALACION EN OBRA

### 7 – INSTALACION GREENLAY



*Instalación Greenlay no está autorizada en los gimnasios con grandes ventanales en el tejano. Superficie máxima del área de juego de 1200m<sup>2</sup>.*

Los rollos se fijan al soporte, a lo largo de su longitud, usando un adhesivo de doble cara - Tarkotape referencia 1551185 (1 rollo = 152 mm de ancho x 25 m de largo, vendido en cajas de 8 rollos = 200 m de largo) .

Aplique una imprimación sobre el soporte antes de las cintas adhesivas de doble cara y el pegamento.

Las áreas de pegado del pavimento con el pegamento acrílico usando una espátula A2 (consumo de 250-300 gr por m<sup>2</sup>) son las siguientes:

En el eje transversal, encolado de 25 cm en ambos lados,

En el perímetro de la pista de forma discontinua, unión de 100 cm<sup>2</sup> por metro,

Alrededor de todos los anclajes (ej. Equipamiento) con un encolado de 20 cm de ancho,

Frente a las puertas con un encolado de 20 cm de ancho.

(respete el tiempo abierto para encolar)

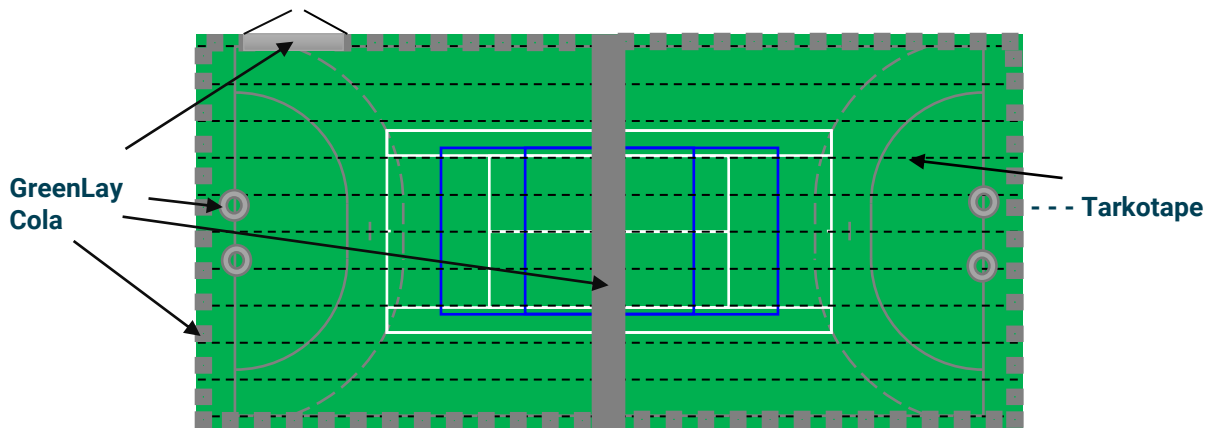

### INSTALACION EN OBRA

En el caso de la pista cubierta con pavimento Omnisports de varios colores:  
Los rollos se fijan al soporte, a lo largo de su longitud, usando un adhesivo Tarkotape de doble cara.

Las áreas de pegado del pavimento con el adhesivo reactivo epóxico de dos componentes GreenLay Glue son las siguientes:

En el eje transversal, encolado de 25 cm en ambos lados,

En el perímetro de la pista de forma discontinua, unión de 100 cm<sup>2</sup> por metro,

Alrededor de todos los anclajes (ej. Equipamiento) con un encolado de 20 cm de ancho,

Delante de las puertas con un encolado de 20 cm de ancho,

En los extremos (fondos), en la unión entre los dos colores, encolado de 25 cm en ambos lados,

Cuando las áreas, el círculo central o cualquier otro elemento de la zona de juego están hechos de otro color que el del resto del campo y con un corte no rectilíneo, pegado de 25 cm en ambos lados.

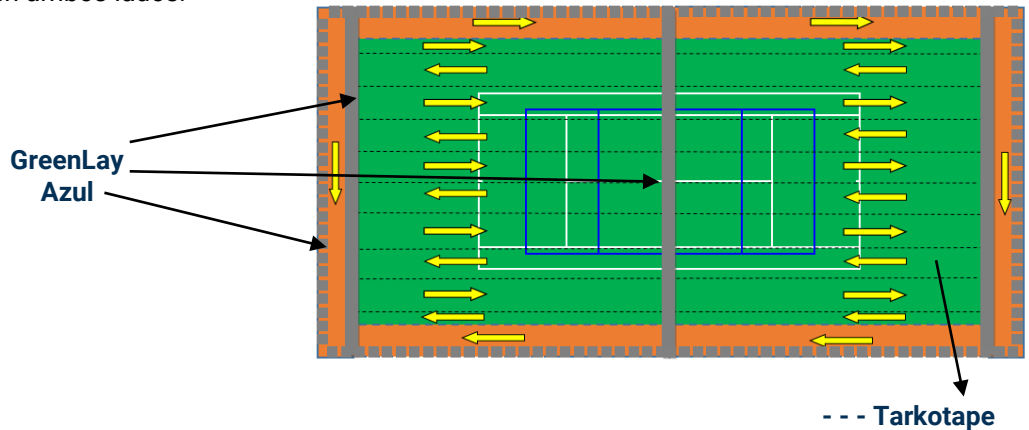

**NOTA :** hay una plataforma telescópica que se despliega sobre el pavimento de Omnisports, Tarkett Sports recomienda pegar el pavimento en el área en cuestión (ver Instalación pegada).

Consulte las soluciones de protección adecuadas en nuestra guía de mantenimiento.

### 8 - LA INSTALACION ENCOLADA

En la primera mitad de la pista, plegar los rollos por la mitad (método de portafolio), comenzando a lo largo del eje longitudinal.

Defina la superficie a pegar teniendo en cuenta el tiempo de encolado y tiempo abierto del pegamento (dos o tres medias tiras como máximo).

Aplice pegamento acrílico usando una espátula A2 con un consumo de 250-300 gr / m<sup>2</sup>, respete el tiempo abierto para encolar, extienda la primera mitad de los rollos hacia abajo a lo largo del eje longitudinal, presione manualmente con cuña de corcho para alisar y luego presione Rodillo de 50 kg. Haga lo mismo para los siguientes rollos. Estas operaciones deben repetirse en la segunda mitad de las tiras y del gimnasio.



**Tabla de adhesivos recomendados, asegúrese de cumplir con las recomendaciones del fabricante.**

Bostik	Mang	Sader	Cégécol
Miplafix 800 Miplafix 300	Technimang Polymang SM	Sadertech V8 Sadertac V6	Cégé100 HQT
Mapei	Thomsit	Uzin	H.B.Fuller
Ultrabond Eco V4SP	K188E	KE 2000 S	TEC 640

**INSTALACION EN OBRA**

**9 – SALDADURA EN CALIENTE**



24 horas después del pegamento, inmediatamente en el Tarkotape

**Biselado:**

El fresado se debe realizar utilizando una máquina de chaflán eléctrica equipada con una cuchilla en "U", para un cordón de soldadura de 5 mm de diámetro. El ancho de fresado será de 4,3 mm y la profundidad de 2,5 mm.

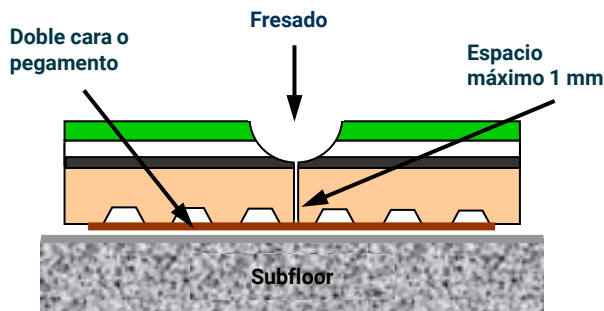

**Soldadura en caliente:**

Recomendamos que suelde utilizando un carro automático tipo Leister, que facilita la creación de juntas longitudinales de largas distancias. Asegura una soldadura regular y homogénea, respetando la velocidad, temperatura y presión.

Para obtener resultados óptimos, recomendamos ajustar el termostato a 450 ° C, 2 m / min.

Antes de comenzar a soldar los rollos, le recomendamos que pruebe en un deshecho para verificar que el ajuste realizado sea el correcto y que la soldadura sea perfecta.



**La nivelación:**

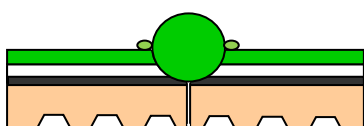

La presencia de una pequeña burbuja confirma la buena fusión del cordón en el revestimiento.

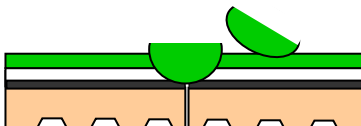

Primera nivelación con un cuchillo Mozart y una cuña antes de enfriar.

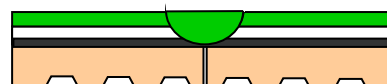

Segunda nivelación con el cuchillo Mozart sin cuña cuando el cordón esta frio.



**INSTALACIÓN**

**10 – RODAPÍE**

**Instalar el rodapié :**

Los rodapiés de madera ventilados están diseñados para cubrir las juntas de dilatación y permitir la ventilación del suelo.

Atención: la abertura a lo largo del zócalo permite que el aire circule, siempre se colocará contra la pared.

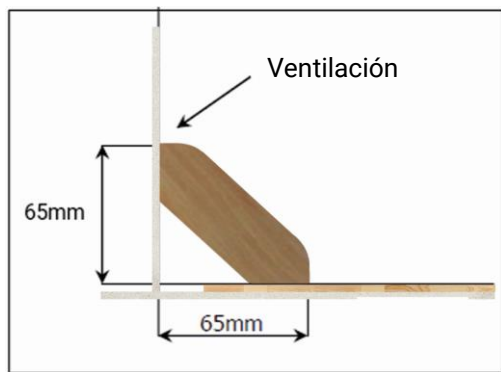

**Estándar**

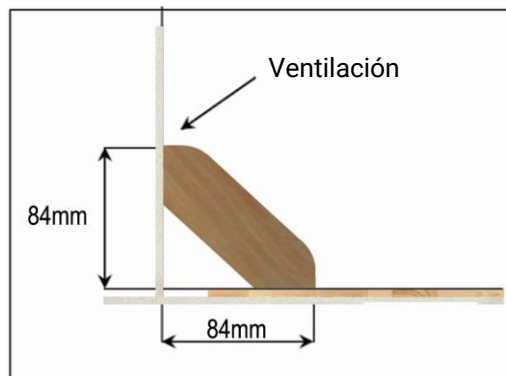

**Amplia**

**Arreglar el rodapié :**

El rodapié debe fijarse en la pared (nunca en el suelo) con tornillos (5,0 x 100 mm). En el caso de paredes irregulares, el zócalo puede pegarse además de con tornillos para conseguir un acabado perfecto.

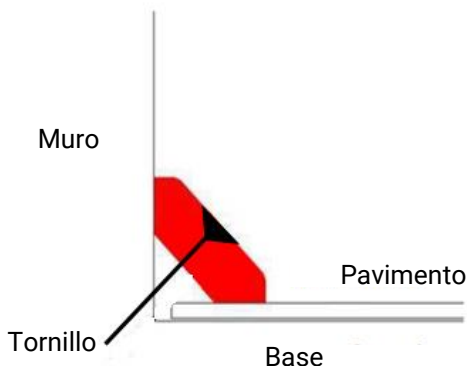

## INSTALACIÓN

### 11 – LAS LÍNEAS DE JUEGO

#### **Marcado permanente:**

Se recomienda utilizar una pintura de dos componentes para marcar las líneas de juego. Debe aplicarse un adhesivo protector a ambos lados de las líneas.

La superficie del revestimiento debe estar limpia. La pintura se aplica con brocha o rodillo. Deben aplicarse dos capas para lograr un marcado de calidad y una mayor durabilidad. Evite aplicar una capa húmeda sobre otra húmeda (la primera capa debe estar seca al tacto).

Un exceso de pintura puede provocar microgrietas en la superficie.

#### **Pinturas recomendadas por Tarkett Sports:**

- Blanchon Thixo Tracé – Blanchon SA – Tel: +33 4 72 89 06 00  
[www.blanchon.com](http://www.blanchon.com)
- Kipp 2K PUR Indoor pour les lignes de jeux et Kipp 2K PUR Surface Paint pour les surfaces  
[www.kipp-markierungen.de](http://www.kipp-markierungen.de)
- Bona SuperSport Line Paint – Bona – Tel: +4640385500 - E-mail: [bona@bona.com](mailto:bona@bona.com)  
[www.bona.com](http://www.bona.com)
- Conipur 3100 – BASF AG – Tél. +41 58 958 22 44 – [www.conica.com](http://www.conica.com)

**Siga las instrucciones de uso del fabricante.**

